

# SONOFF

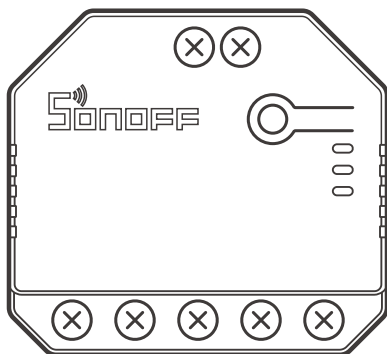

## DIY DUAL

User manual V1.2



## 2-Gang Wi-Fi Smart Switch

· 中文-----	1-8	· English-----	9-16
· Deutsch-----	17-24	· Español-----	25-32
· Français-----	33-40	· Italiano-----	41-48
· Русский язык-----	49-56	· Português-----	57-64
-----			
· FCC Warning-----	65		

## 产品介绍

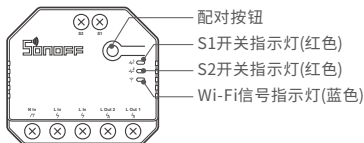

⚠ 设备重量 < 1Kg, 建议安装高度 < 2米。

## 产品特点

本设备为一款双通道的智能开关，用您的智能手机在任何地方打开或关闭家里的设备，设置定时开/关、分享给您的家人一起控制等等。



远程控制



智能定时/延时



分享功能



智能场景



同步状态



电量统计  
(DUALR3)



过载保护  
(DUALR3)



点动模式



上电状态设置



局域网功能

## 使用说明

### 1. 断电

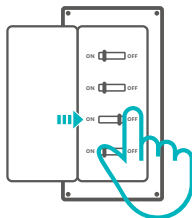

⚠ 设备安装、故障维修请由专业资质电工操作。切勿在设备通电时进行接线操作，以免发生触电危险！

## 2. 接线

⚠ 请勿直接从火线处拉线到S1/S2外置的开关，必须从设备引出。

电机模式：

① 单键瞬时开关：

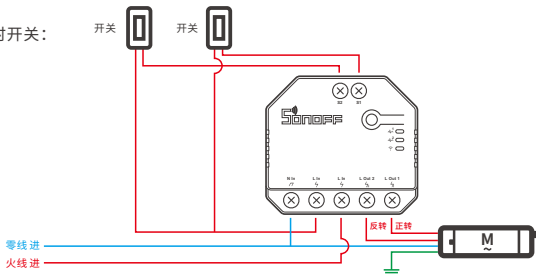

① S1/S2任意接一路开关即可实现正常开关控制使用，接两路可实现双控。

② 双键瞬时开关、三键翘板开关：

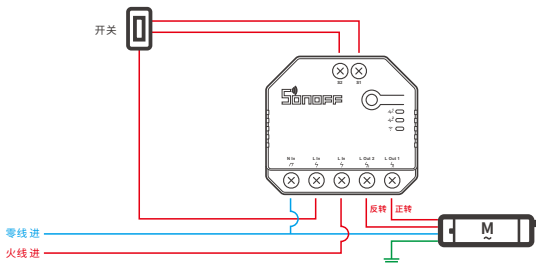

## 灯具接线示意：

① 脉冲触发模式下接回弹开关、边缘触发模式下接翘板开关实现两路控制：

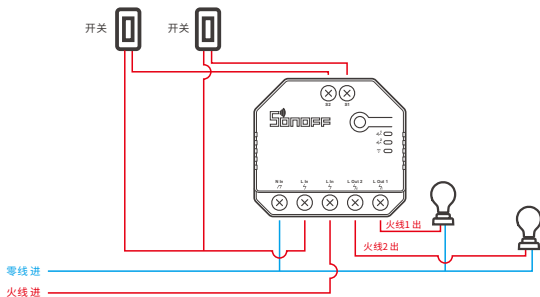

② 边缘触发模式下接单刀双掷开关实现两路双控：

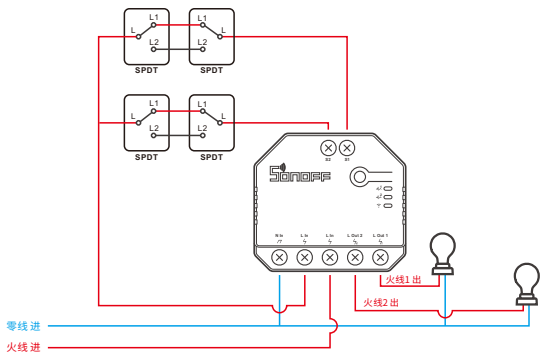

## ③ 跟随模式下接干接点输出信号传感器：

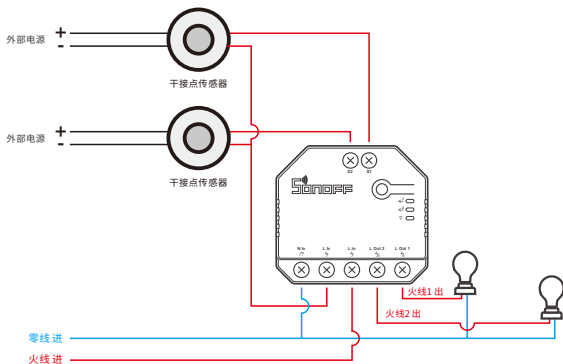

⚠ 确保线路接入无误。

⚠ S1/S2不接机械开关，不影响设备正常使用。

⚠ S1/S2外接机械开关使用时，需通过“易微联”APP选择工作模式方可使用。

## 3. 下载“易微联”APP



Android™ & iOS

## 4. 上电

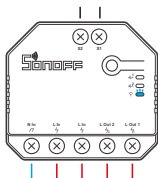

通电后, 设备首次使用, 默认进入蓝牙配网模式。Wi-Fi指示灯呈“两短一长闪烁”。

⚠ 三分钟内没有进行配网, 设备将退出蓝牙配网模式。如需再次进入, 长按配对按钮5秒直到Wi-Fi指示灯呈两短一长闪烁即可。

## 5. 添加设备



点击“+”，选择“蓝牙配网”，再根据app提示进行操作。

## 兼容模式配网

如使用蓝牙配网失败, 请使用“兼容模式”进行配对。

长按配对按钮5秒直到Wi-Fi指示灯呈“两短一长闪烁”状态, 松开。再次长按配对按钮5秒直到Wi-Fi指示灯呈“快闪”状态, 此时设备进入兼容配网模式。

### Android设备:

在app界面, 点击“+”, 选择“兼容模式”, 请按照app提示进行操作。

## iOS设备:

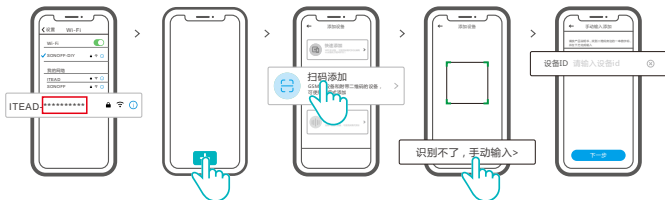

- ① 设备在兼容配网模式下, 在手机Wi-Fi列表找到账号为:ITEAD-\*\*\*\*\*, 请记录好Wi-Fi账号后10位的设备ID。
- ② 回到“易微联”app, 点击“+”, 选择“扫码添加”, 再点击屏幕下方“手动输入” 最后输入记录好的设备ID号, 点击下一步等待添加完成。

## 产品参数

型号	DUALR3, DUALR3 Lite
输入	100-240V AC 50/60Hz 15A Max
输出	100-240V AC 50/60Hz
阻性负载	2200W/10A/通道 3300W/15A/总负载
电机负载	10-240W/1A
Wi-Fi	IEEE 802.11 b/g/n 2.4GHz
支持平台	Android & iOS
通道数量	双通道
工作温度	-10°C~40°C
外壳材料	PC V0
产品规格	54x49x24mm

## Wi-Fi信号指示灯状态说明

指示灯状态	状态描述
两短一长闪烁	蓝牙配网模式
常亮	设备已连接
快闪	兼容配网模式
快闪一下	找不到路由
快闪二下	连接上路由, 但没连上服务器
快闪三下	升级中

## 工作模式

配对成功后, 请根据当前连接设备, 选择对应的工作模式(开关模式、电机模式或电表模式)。

### 开关模式:

独立控制两路输出负载。

### 电机模式:

适合接窗帘、卷帘电机等四线管状电机。

### 电表模式 (DUALR3):

继电器保持常开, 只有电量统计功能, 不能控制设备的开关。

## 更换设备网络

设备更换新的网络环境使用时, 需长按设备配对按钮5秒直到Wi-Fi指示灯呈两短一长闪烁, 松开, 此时设备进入蓝牙配网模式, 即可再次添加。

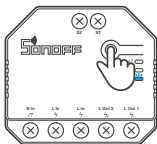

## 恢复出厂设置

在eWeLink app端“删除设备”，设备即恢复出厂设置。



## 常见问题

### Wi-Fi设备与易微联APP配对失败

1. 确保设备进入配对模式。  
三分钟内设备没有配对成功,则自动退出配对模式。
2. 请开启定位模式以及允许获取定位权限  
配网前,请先开启手机的定位服务并允许获取定位权限,位置信息权限用于获取Wi-Fi列表信息。如果“禁用”手机定位服务,设备将无法添加。
3. 确保Wi-Fi运行在2.4GHz频段。
4. 确保正确输入Wi-Fi网络名称和密码,且没有包含特殊字符。  
密码错误是常见的配对失败原因。
5. 配对时为了确保良好的信号传输,请将设备靠近路由器。
6. 请尝试在兼容模式下进行配对。

### Wi-Fi设备“离线”问题

请根据Wi-Fi LED指示灯状态检查以下问题:

LED灯每2秒闪烁一次,路由器连接失败。

1. 输入不正确的Wi-Fi网络名称和密码。
2. 确保你的Wi-Fi网络名称和密码没有包含特殊字符。例如,我们的系统无法识别希伯来语和阿拉伯语字符,导致Wi-Fi连接失败;
3. 路由器承载力较低。
4. Wi-Fi信号太弱。路由器和设备间隔太远,或者路由器与设备之前有障碍物导致信号无法传输。
5. 确保设备的MAC地址在MAC管理的白名单中。

### LED指示灯连续闪烁两次,服务器连接失败

1. 确保网络连接正常。你可以通过手机或者电脑连接网络。如果连接失败,请检查网络。
2. 路由器承载力较低。连接到路由器的设备超过最大值。请查看你的路由器可以连接的最大设备数量。如果超过最大值,请删除个别设备或者更换一个承载力较高的路由器再次连接。
3. 请联系你的网络服务供应商以确认服务器地址没有被屏蔽:  
cn-disp.coolkit.cc (中国大陆)  
as-disp.coolkit.cc (除中国外亚洲地区)  
eu-disp.coolkit.cc (欧洲)  
us-disp.coolkit.cc (美国)

如果以上方法均无法解决此问题,请在易微联APP上通过“帮助&反馈”提交你的问题。

## Product Introduction

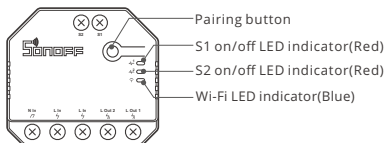

ⓘ The device weight is less than 1 kg. The installation height of less than 2 m is recommended.

## Features

This device is a 2-gang Wi-Fi smart switch that allows you to remotely turn on/off the device, schedule it on/off or share it with your family to control together.



Remote Control



Single/Countdown  
Timing



Share Control



Smart Scene



Sync Status



Power Monitoring  
(DUALR3)



Over-load  
Protection  
(DUALR3)



Inching Mode



Power-on State



LAN Control

## Operating Instruction

### 1. Power off

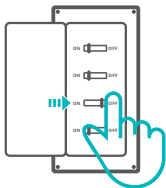

⚠ To avoid electric shocks, please consult the dealer or a qualified professional for help when installing and repairing! Do not wire when power is on.

## 2. Wiring instruction

⚠ Do not pull the wire directly from the live wire to the S1/S2 external switch! Must from device.

### Motor mode:

#### ① Momentary switch:

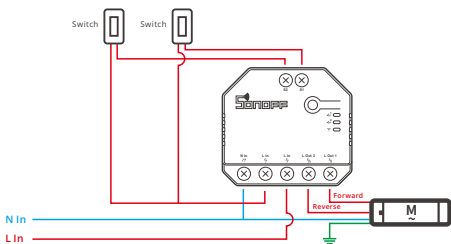

⚠ Connect to S1 or S2 for smart control of connected devices; connect to S1 and S2 for two-way smart control.

#### ② Dual relay momentary switch/3-gang rocker switch:

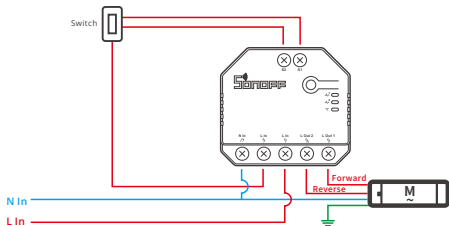

## Light fixture wiring instruction:

- ① To enable dual relay control, S1 and S2 are required to connect the push button switch in the pulse mode or the rocker light switch in the edge mode:

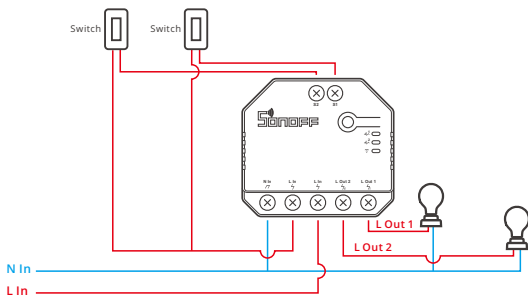

- ② Connect SPDT switches in the edge mode to reach double two-way control:

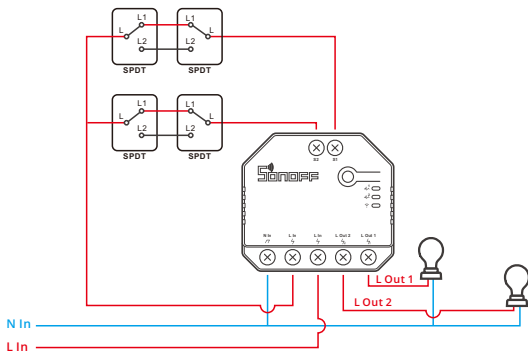

③ Connect dry contact sensors in the following mode:

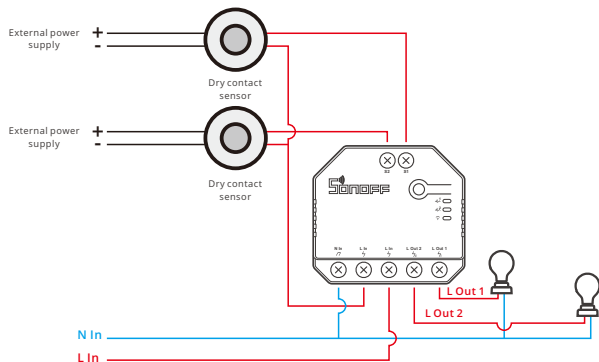

- ⚠ Make sure the neutral wire and live wire connection is correct.
- ⚠ The device still works normally if no a physical light switch is connected to S1/S2.
- ⚠ If S1/S2 is connected to a physical light switch, the corresponding working mode is required in eWeLink APP to select for normal use.

### 3. Download the eWeLink APP



Android™ & iOS

#### 4. Power on

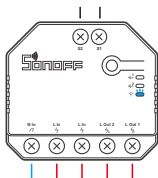

After powering on, the device will enter the bluetooth pairing mode during the first use. The Wi-Fi LED indicator changes in a cycle of two short and one long flash and release.

⚠ The device will exit the bluetooth pairing mode if not paired within 3mins. If you want to enter this mode, please long press the manual button for about 5s until the Wi-Fi LED indicator changes in a cycle of two short and one long flash and release.

#### 5. Add the device



Tap "+" and select "bluetooth pairing", then operate following the prompt on the APP.

## Compatible Pairing Mode

If you fail to enter Bluetooth Pairing Mode, please try "Compatible Pairing Mode" to pair.

Long press Pairing button for 5s until the Wi-Fi LED indicator changes in a cycle of two short flashes and one long flash and release. Long press Pairing button for 5s again until the Wi-Fi LED indicator flashes quickly. Then, the device enters Compatible Pairing Mode.

#### For Android system:

Tap "+" and select "Compatible Pairing Mode" on app, Please follow the app prompts.

## For iOS system:

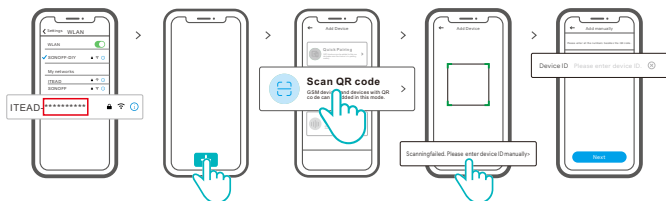

- ① When the device is in the compatible mode, please record the device ID ITEAD-\*\*\*\*\*, which can be found in the Wi-Fi list of the mobile phone.
- ② Enter Wi-Fi password, tap "Next" and then "Connect". Select Wi-Fi SSID with ITEAD-\*\*\*\*\* and enter the password 12345678, and then go back to eWeLink app and tap "Next". Be patient until pairing completes.

## Specifications

Model	DUALR3, DUALR3 Lite
Input	100-240V AC 50/60Hz 15A Max
Output	100-240V AC 50/60Hz
Resistive Load	2200W/10A/Gang 3300W/15A/Total
Motor Load	10-240W/1A
Wi-Fi	IEEE 802.11 b/g/n 2.4GHz
Frequency range	2400-2483.5Mhz
Version Information	Hardware Versions: V1.0 Software Versions: V1.0
Maximum RF output power	Wi-Fi:19dBm(ERP) BLE:4dBm(ERP)
Operating systems	Android & iOS
Number of gangs	2-Gang
Working temperature	-10°C~40°C
Material	PC V0
Dimension	54x49x24mm

## Wi-Fi LED indicator status instruction

LED indicator status	Status instruction
Flashes (one long and two short)	Bluetooth Pairing Mode
Keeps on	Device is connected successfully
Flashes quickly	Compatible Pairing Mode
Flashes quickly once	Unable to discover the router
Flashes quickly twice	Connect to the router but fail to connect to server
Flashes quickly three times	Upgrading

## Working Mode

After pairing, select the corresponding mode from switch, motor and meter modes according to the connected device.

### Switch Mode:

Control two output loads independently.

### Motor Mode:

Suitable for four-wire tubular motors such as curtain and roller blind motor.

### Meter Mode ( DUALR3 ) :

The relay keeps on, and can not be turned off. Focusing on power metering.

## Switch Network

If you need to change the network, long press the pairing button for 5s until the Wi-Fi LED indicator changes in a cycle of two short and one long flash and release, then the device enters Bluetooth pairing mode and you can pair again.

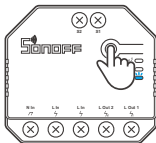

## Factory Reset

Deleting the device on the eWeLink app indicates you restore it to factory setting.



## Common Problems

### Fail to pair Wi-Fi devices with eWeLink APP

1. Make sure the device is in pairing mode.  
The device will automatically exit the pairing mode if not paired within 3mins.
2. Please turn on the location service on your mobile phone and give the permission.  
Before choosing the Wi-Fi network, the location service should be turned on and the permission is given. Location information permission is used to obtain Wi-Fi list information. If you tap "Disable", the device will not be added.
3. Make sure your Wi-Fi network runs on the 2.4GHz band.
4. Make sure you entered a correct Wi-Fi SSID and password, no special characters contained. A wrong password is a very common reason for pairing failure.
5. You may get the device close to the router for a good signal transmission while pairing.
6. Please try to pair the device in the compatible mode.

### Wi-Fi devices "Offline" issues

Please check the following issues by the Wi-Fi LED indicator status:

The LED indicator blinks once every 2s means you fail to connect to the router.

1. Maybe you entered a wrong Wi-Fi SSID and password.
2. Make sure your Wi-Fi SSID and password don't contain special characters, for example, the Hebrew, Arabic characters. Our system can't recognize these characters so that fail to connect to the Wi-Fi.
3. Maybe your router has a lower carrying capacity.
4. Maybe the Wi-Fi signal strength is weak. Your router is too far away from your device, or there may be some obstacles between the router and the device so that the signal transmission is blocked.
5. Be sure that the MAC of the device is not on the blacklist of your MAC management.

### The LED indicator flashes twice on repeated means you fail to connect to the server.

1. Make sure the Internet connection is normal. You can use your phone or PC to connect to the Internet, and if you fail to access, please check the availability of the Internet connection.
2. Maybe your router has a low carrying capacity. The number of devices connected to the router exceeds its maximum value. Please check the maximum number of devices that your router can carry. If the number of connected devices exceeds the maximum value, please delete some devices or change a larger router and try again.
3. Please contact your ISP and confirm our server address is not shielded:  
cn-disp.coolkit.cc (China Mainland)  
as-disp.coolkit.cc (in Asia except China)  
eu-disp.coolkit.cc (in EU)  
us-disp.coolkit.cc (in US)

If none of the above methods solved this problem, please submit your issue via help & feedback on the eWeLink App.

## Produktvorstellung

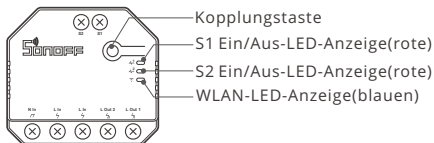

ⓘ Das Gerätegewicht beträgt weniger als 1 kg. Es wird eine Installationshöhe von weniger als 2 m empfohlen.

## Merkmale

Dieses Gerät ist ein intelligenter 2-Gang Wi-Fi-Switch, mit dem Sie das Gerät ferngesteuert ein- und ausschalten, einen Zeitplan für das Ein- und Ausschalten festlegen oder das Gerät zusammen mit Ihrer Familie zur gemeinsamen Steuerung nutzen können.



App Fernbedienung



Zeitpläne



Freigabesteuerung



Intelligente Szenarien



Synchronisationsstatus



Leistungsüberwachung  
(DUALR3)



Überlastschutz  
(DUALR3)



Tipbetrieb



Einschaltstatus



LAN-Steuerung

## Betriebsanweisung

### 1. Ausschalten

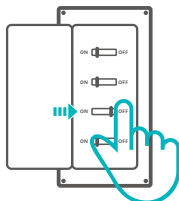

⚠ Wenden Sie sich bitte an den Händler oder einen qualifizierten Fachmann, um Hilfe bei der Installation und Reparatur zu erhalten und um Stromschläge zu vermeiden! Bitte berühren Sie den Schalter nicht während des Betriebs nicht.

## 2. Verkabelungsanleitung

### Motor-Modus:

#### ① Moment-tschalter:

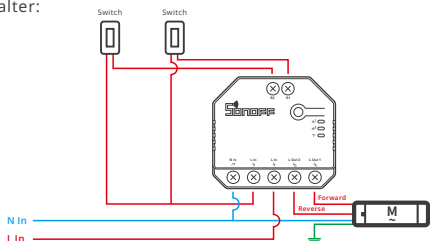

ⓘ Verbinden Sie sich mit S1 oder S2 für eine intelligente Steuerung der angeschlossenen Geräte; verbinden Sie sich mit S1 und S2 für eine bidirektionale intelligente Steuerung.

#### ② Doppelrelais Moment-schalter/3 Gänge-Wippschalter:

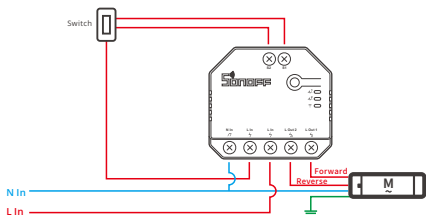

## Anleitung zur Verkabelung des Beleuchtungskörpers

- ① Um eine doppelrelais Steuerung zu ermöglichen, sind S1 und S2 erforderlich, um den Drucktastenschalter im Impulsmodus oder den Lichtwippschalter im Flankenmodus anzuschließen:

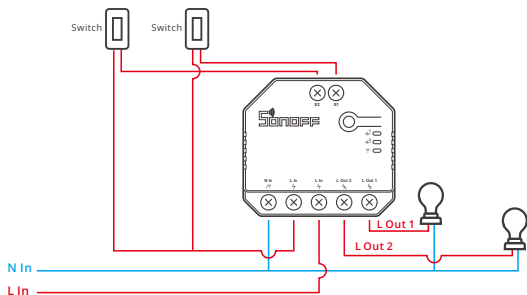

- ② Schließen Sie SPDT-Schalter im Flankenmodus an, erreichen Sie die doppelte Zweiggesteuerung zu erzielen:

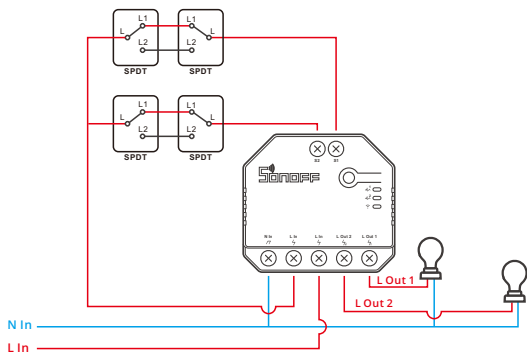

③ Schließen Sie Trockenkontaktsensoren im folgenden Modus an.

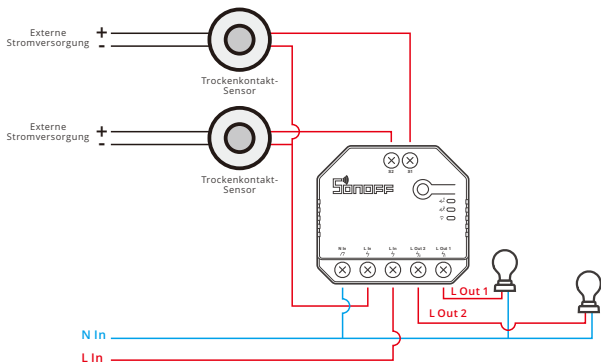

- ⚠ Vergewissern Sie sich, dass der Anschluss von Neutralleiter und stromführender Phase korrekt sind.
- ⚠ Das Gerät funktioniert auch dann noch normal, wenn kein physischer Lichtschalter an S1/S2 angeschlossen ist.
- ⚠ Wenn S1/S2 an einen physischen Lichtschalter angeschlossen ist, muss der entsprechende Arbeitsmodus in eWeLink APP für den normalen Gebrauch ausgewählt werden.

### 3. APP herunterladen



Android™ & iOS

## 4. Einschalten

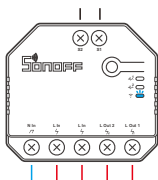

Nach dem Einschalten wechselt das Gerät bei der ersten Inbetriebnahme in den Bluetooth-Paarungsmodus, Die WLAN-LED-Anzeige zu einem Intervall von „zweimaligem kurzen Blinken und einem langen Blinken wechselt“.

- ⚠ Das Gerät beendet den Bluetooth-Paarungsmodus, wenn innerhalb von 3 Minuten keine Kopplung erfolgt. Wenn der Schnellkopplungsmodus erneut aufgerufen werden soll, drücken Sie bitte die Kopplungstaste 5 Sekunden, bis die WLAN-LED-Anzeige zu einem Intervall von zweimaligem kurzen Blinken und einem langen Blinken wechselt und lassen Sie erst dann die Taste los.

## 5. Gerät hinzufügen



Tippen Sie auf „+“, wählen Sie „ Bluetooth-Paarung “ und arbeiten Sie dann gemäß der Aufforderung auf der APP.

## Kompatibler Kopplungsmodus

Wenn Sie nicht in den Bluetooth-Paarungsmodus, versuchen Sie bitte den „Kompatibler Kopplungsmodus“ zum Koppeln.

Drücken Sie Konfigurationstaste für 5 Sekunden lang, bis sich die Wi-Fi-LED-Anzeige in einen Zyklus von zwei kurzen Blinken und einem langen Blinken und Freigabe ändert. Drücken Sie Bluetooth-Paarung erneut 5 Sekunden lang, bis die Wi-Fi-LED-Anzeige schnell blinkt. Dann geht das Gerät in den Kompatibler Kopplungsmodus über.

### Für das Android-System:

Tippen Sie auf „+“ und wählen Sie „Kompatibler Kopplungsmodus“ auf der APP. Geben Sie das Wi-Fi-Kennwort ein und tippen Sie auf „Weiter“. Seien Sie geduldig, bis die Kopplung abgeschlossen ist.

### Für das System iOS:

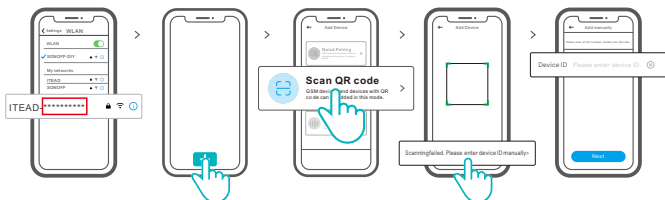

- ① Stellen Sie das Gerät in den Verknüpfungsmodus ein und suchen Sie die Wi-Fi-SSID mit ITEAD-\*\*\*\*\* auf Ihrem Mobiltelefon und speichern Sie die letzten 10 digitalen Codes (Der digitale Code ist die eindeutige ID des Geräts).
- ② Gehen Sie zurück zu „eWeLink“ App, tippen Sie auf „+“, wählen Sie „QR-Code scannen“ aus und tippen Sie anschließend auf den Text „Scannen fehlgeschlagen“. Geben Sie bitte die Geräte-ID“ manuell auf der Unterseite und speichern Sie die Geräte-ID, tippen Sie auf „Weiter“ und warten Sie, bis das Hinzufügen erfolgreich war.

## Technische Daten

Modell	DUALR3, DUALR3 Lite
Eingang	100-240V AC 50/60Hz 15A Max
Ausgang	100-240V AC 50/60Hz
Max. Last	2200W/10A/Einzelschalter 3300W/15A/Alle Schalter
Motor Last	10-240W/1A
WLAN	IEEE 802.11 b/g/n 2.4GHz
Betriebssysteme	Android & iOS
Anzahl der Gänge	2-Gang
Arbeitstemperatur	-10°C~40°C
Materialien	PC V0
Abmessungen	54x49x24mm

## WLAN LED-Anzeige Statusanzeige Anweisung

Wi-Fi LED-Anzeige Status	Status-Anweisung
Blinkt (einmal lang und zweimal kurz)	Bluetooth-Paarungsmodus
Ist immer an	Gerät ist erfolgreich verbunden
Schnell blinkt	Kompatibler Kopplungsmodus
Blinkt einmal schnell	Der Router konnte nicht gefunden werden
Blinkt zweimal schnell	Erfolgreiche Verbindung zum Router, aber server ist nicht verbunden
Blinkt dreimal schnell	Aktualisierung

## Arbeits-Modus

Nach erfolgreicher Paarung wählen Sie den entsprechenden Modus aus Schalter-, Motor- und Zählermodus auf der Grundlage des angeschlossenen Geräts aus. Bitte beachten Sie die detaillierte Anleitung zu den Arbeitsmodi der eWeLink-App.

## Schalt-Netzwerk

Wenn Sie das Netzwerk wechseln müssen, drücken Sie die Paarungstaste 5s lang, bis die Wi-Fi-LED-Anzeige in einem Zyklus von zwei kurzen und einem langen Aufblitzen und Loslassen wechselt und das Gerät in den Bluetooth-Paarung wechselt, Sie können dann erneut paaren.

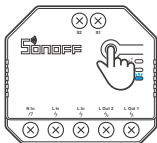

## Zurücksetzen auf Werkseinstellungen

Wenn Sie das Gerät in der eWeLink-App löschen, wird es auf die Werkseinstellung zurückgesetzt.



## Häufige Probleme

### Wi-Fi-Geräte können nicht mit der eWeLink APP gekoppelt werden

1. Stellen Sie sicher, dass sich das Gerät im Kopplungs-Modus befindet.  
Das Gerät verlässt den Kopplungs-Modus automatisch, wenn es nicht innerhalb von 3 Minuten gekoppelt wird.
2. Bitte schalten Sie den Ortungsdienst auf Ihrem Mobiltelefon ein und erteilen Sie die Freigabe.  
Vor der Auswahl des Wi-Fi-Netzwerks sollte der Standort-Dienst eingeschaltet und die Freigabe erteilt werden. Die Standort-Informationen-Freigabe wird verwendet, um Informationen zur Wi-Fi-Liste zu erhalten. Wenn Sie auf „Deaktivieren“ tippen, wird das Gerät nicht hinzugefügt.
3. Stellen Sie sicher, dass Ihr Wi-Fi-Netzwerk vom 2,4-GHz-Band betrieben wird.
4. Stellen Sie sicher, dass Sie eine korrekte Wi-Fi-SSID und ein korrektes Passwort eingegeben haben, das keine Sonderzeichen enthält. Ein falsches Passwort ist ein sehr häufiger Grund für einen Kopplungsfehler.
5. Sie können das Gerät in die Nähe des Routers bringen, um eine gute Signalübertragung während der Kopplung zu gewährleisten.
6. Bitte versuchen Sie, das Gerät im kompatiblen Modus zu koppeln.

### Wi-Fi-Geräte „Offline“-Probleme

Bitte überprüfen Sie die folgenden Probleme anhand des Status der Wi-Fi-LED-Anzeige: Die LED-Anzeige blinkt einmal alle 2s, was bedeutet, dass die Verbindung zum Router nicht hergestellt werden kann.

1. Vielleicht haben Sie eine falsche Wi-Fi-SSID und ein falsches Passwort eingegeben.
2. Stellen Sie sicher, dass Ihre Wi-Fi-SSID und Ihr Passwort keine Sonderzeichen enthalten, z. B. die hebräischen, arabischen Zeichen. Unser System kann diese Zeichen nicht erkennen, so dass keine Verbindung zum Wi-Fi hergestellt werden kann.
3. Vielleicht hat Ihr Router eine geringere Leistungsfähigkeit.
4. Vielleicht ist die Wi-Fi-Signalstärke schwach. Möglicherweise ist Ihr Router zu weit von Ihrem Gerät entfernt, oder es befinden sich einige Hindernisse zwischen dem Router und dem Gerät, so dass die Signalübertragung blockiert wird.
5. Stellen Sie sicher, dass die MAC des Geräts sich nicht auf der schwarzen Liste Ihrer MAC-Verwaltung befindet.

### Wenn die LED-Anzeige zweimal wiederholt blinkt, bedeutet dies, dass Sie keine Verbindung zum Server herstellen können.

1. Stellen Sie sicher, dass die Internetverbindung normal ist. Sie können Ihr Telefon oder Ihren PC verwenden, um sich mit dem Internet zu verbinden. Wenn Sie keinen Zugang erhalten, überprüfen Sie bitte die Verfügbarkeit der Internetverbindung.
2. Vielleicht hat Ihr Router eine geringere Leistungsfähigkeit. Die Anzahl der mit dem Router verbundenen Geräte überschreitet den Maximalwert. Bitte prüfen Sie die maximale Anzahl der Geräte, die Ihr Router unterstützen kann. Wenn die Anzahl der angeschlossenen Geräte den Maximalwert überschreitet, löschen Sie bitte einige Geräte oder ersetzen Sie den Router mit einem leistungsfähigeren Router und versuchen Sie es erneut.
3. Bitte kontaktieren Sie Ihren ISP und bestätigen Sie, dass unsere Server-Adresse nicht geschützt ist:  
cn-disp.coolkit.cc (China-Festland)  
as-disp.coolkit.cc (in Asien, außer China)  
eu-disp.coolkit.cc (in der EU)  
us-disp.coolkit.cc (in der US)

Falls keine der obengenannten Methoden das Problem löst, übermitteln Sie bitte Ihr Problem via Unterstützung & Feedback in der eWeLink App.

## Introducción al producto

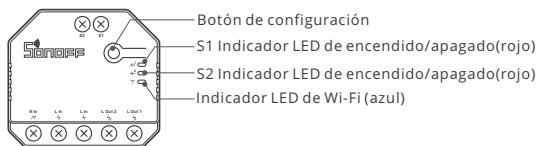

- ⚠ El peso del dispositivo es inferior a 1 kg.  
 Se recomienda una altura de instalación inferior a 2 m.

## Características

Este dispositivo es un interruptor inteligente Wi-Fi de 2-Gang que te permite apagar o prender el dispositivo de manera remota, programar el encendido o apagado o de compartir con tu familia para controlarlo todos juntos.



Control remoto desde aplicación



Programas



Control compartido



Escenas



Estado de sincronización



Monitoreo de Alimentación (DUALR3)



Protección de Sobrecarga (DUALR3)



Marcha lenta



Indicador de encendido



Control vía

## Instrucciones de funcionamiento

### 1. Apagado

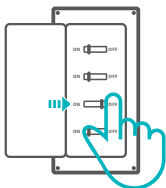

- ⚠ Para evitar descargas eléctricas, consulte con su distribuidor o un profesional cualificado para solicitar ayuda durante la instalación y la reparación!  
 No toque el interruptor durante el uso.

## 2. Instrucciones de cableado

### Modo Motor:

#### ① Interruptor de acción momentánea:

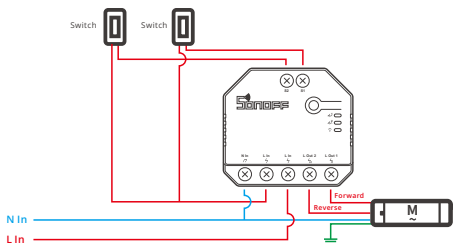

ⓘ Conecte a S1 o S2 para un control inteligente de los dispositivos; conecte a S1 y S2 para un control inteligente bidireccional.

#### ② Interruptor de doble relé de acción momentánea/Interruptor oscilador de 3 entradas:

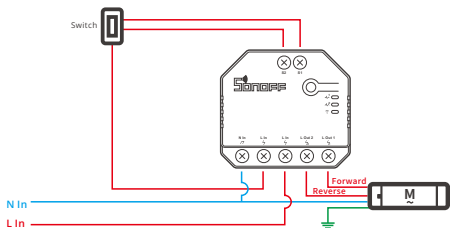

## Instrucciones de cableado para aplique de luz:

- ① Para habilitar el control relé doble, conecte S1 y S2 al interruptor pulsador en modo "pulse" o al interruptor basculante (tipo rocker) en modo "edge":

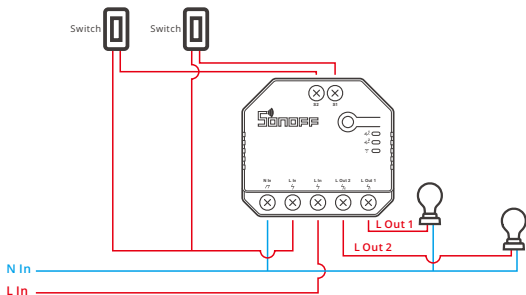

- ② Conecte los interruptores SPDT en modo "edge" para doble control bidireccional:

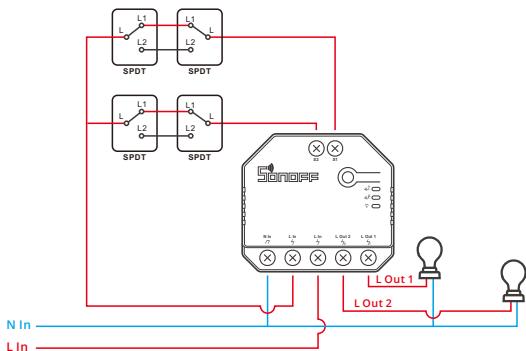

③ Conecte los sensores de contacto seco en el siguiente modo:

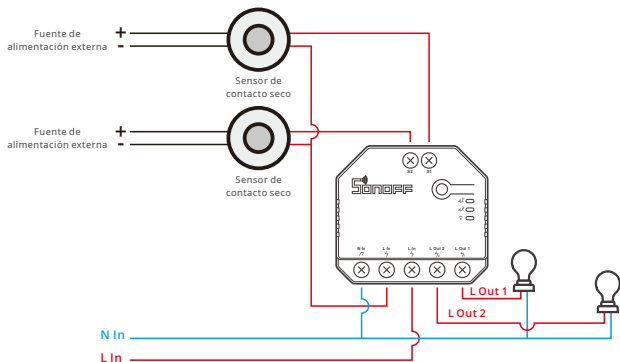

- ⚠ Compruebe que las conexiones del cable neutro y activo sean correctas.
- ⚠ El dispositivo funciona normalmente si no hay un interruptor de luz físico conectado a S1 / S2.
- ⚠ Para el uso normal de un interruptor físico que haya sido conectado a S1/S2, deberá seccionar el modo de trabajo correspondiente en la APP eWeLink.

### 3. Descargar la aplicación

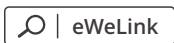

Android™ & iOS

## 4. Encender

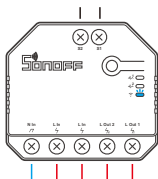

Después de encender, el dispositivo se pondrá en modo de emparejamiento por Bluetooth durante el primer uso. El indicador LED de Wi-Fi cambia a "un ciclo de dos parpadeos cortos y uno largo".

⚠ El dispositivo saldrá del modo de emparejamiento por Bluetooth si no se ha emparejado al cabo de 3 minutos. Si necesita volver a ese modo, mantenga presionado el botón de emparejamiento 5 segundos hasta que el LED indicador de Wi-Fi cambie a un ciclo de dos parpadeos cortos y uno largo. A continuación, suelte el botón.

## 5. Añadir el dispositivo

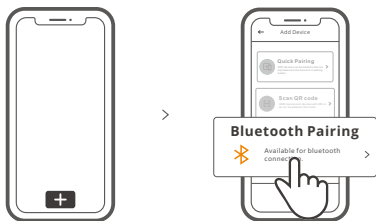

Pulse "+" y seleccione "Emparejamiento por Bluetooth", luego opere siguiendo las indicaciones de la aplicación.

## Modo de emparejamiento compatible

Si no puede entrar al modo de Emparejamiento por Bluetooth, por favor intente con "Modo de emparejamiento compatible" para emparejar.

Presione de manera sostenida botón de configuración durante 5 segundos hasta que el indicador LED del Wi-Fi cambie en un ciclo de dos parpadeos cortos y uno largo y suelte. Presione de manera sostenida botón de configuración durante 5 segundos nuevamente hasta que el indicador LED del Wi-Fi parpadee rápidamente. Luego, el dispositivo entra en modo de emparejamiento Compatible.

**Para sistema Android:**

Presione "+" y seleccione "modo de emparejamiento compatible" en la aplicación. Ingrese la contraseña del Wi-Fi y presione "Siguiente". Sea paciente mientras se complete el emparejamiento.

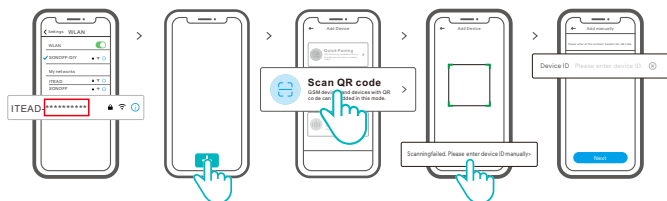
**Para sistema iOS:**

- ① Configure el dispositivo para el modo de sincronización y busque el SSID Wi-Fi con ITEAD-\*\*\*\*\* en su teléfono móvil y guarde los últimos 10 dígitos del código (el código digital es el identificador único del dispositivo).
- ② Regrese a la App "eWeLink", toque "+", seleccione "Escanear código QR", luego toque la frase "Error al escanear". Ingrese el identificador del dispositivo manualmente en la parte inferior y guárdelo, toque "Siguiente" y espere hasta que la adición sea exitosa.

## Especificaciones

Modelo	DUALR3, DUALR3 Lite
Entrada	100-240V AC 50/60Hz 15A máxima
Salida	100-240V AC 50/60Hz
Carga máxima	2200W/10A/Conexión 3300W/15A/Total
Carga motor:	10-240W/1A
Wi-Fi	IEEE 802.11 b/g/n 2.4GHz
Sistemas operativos	Android & iOS
Número de entradas	2
Temperatura de funcionamiento	-10°C~40°C
Materiales	PC V0
Dimensiones	54x49x24mm

## Instrucciones del indicador de estado Wi-Fi LED

Wi-Fi Indicador de Estado LED	Instrucción de estado
Parpadea (uno largo y dos cortos)	Modo de emparejamiento por Bluetooth
Siempre está encendida	El dispositivo está conectado correctamente
Parpadea rápidamente	Modo de emparejamiento compatible
Parpadea rápidamente una sola vez	Incapaz de encontrar el router
Parpadea rápidamente dos veces	Conectado al router correctamente pero el servidor no está conectado.
Parpadea rápidamente tres veces	Actualización

## Modo Trabajo

Luego de emparejar con éxito, elija el modo correspondiente del modo motor, interruptor y medidor basado en el dispositivo conectado. Por favor, revise las instrucciones detalladas para los modos de trabajo en la aplicación eWeLink.

## Cambiar Red

Si necesitas cambiar la red, presiona sin soltar el botón de emparejamiento por 5 segundos hasta que el indicador de Wi-Fi LED cambie a un ciclo de dos parpadeos cortos y un parpadeo largo para luego soltar, y luego de que dispositivo entre en el modo de Emparejamiento por Bluetooth, podrás emparejarlo de nuevo.

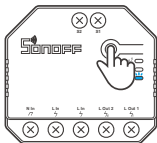

## Restablecimiento de los ajustes de fábrica

Si borras el dispositivo en la aplicación eWeLink se restaurará a valores de fábrica.



## Problemas frecuentes

### Sincronización de dispositivos Wi-Fi con la aplicación eWeLink

1. Asegúrese que el dispositivo esté en modo de sincronización.  
El dispositivo se desconectará de manera automática del modo de sincronización si no está sincronizado dentro de 3mins.
2. Active la función de ubicación en su celular y otorgue el permiso.  
Antes de elegir una red Wi-Fi, la función de ubicación debe estar encendida y con el permiso otorgado. La información de ubicación se usa para obtener la lista de información Wi-Fi. Si presiona en "Desactivar", el dispositivo no se agregará
3. Asegúrese que la red Wi-Fi funciona con una banda de 2,4GHZ
4. Asegúrese que escribió el SSID y contraseña Wi-Fi correctos, sin caracteres especiales.  
Una contraseña incorrecta es una razón común para una sincronización fallida.
5. Puede acercar el dispositivo al router para tener buena señal de transmisión al sincronizar.
6. Intente sincronizar el dispositivo en el modo compatible.

### Wi-Fi-Geräte „Offline“-Probleme

Bitte überprüfen Sie die folgenden Probleme anhand des Status der Wi-Fi-LED-Anzeige: Die LED-Anzeige blinkt einmal alle 2s, was bedeutet, dass die Verbindung zum Router nicht hergestellt werden kann.

1. Vielleicht haben Sie eine falsche Wi-Fi-SSID und ein falsches Passwort eingegeben.
2. Stellen Sie sicher, dass Ihre Wi-Fi-SSID und Ihr Passwort keine Sonderzeichen enthalten, z. B. die hebräischen, arabischen Zeichen. Unser System kann diese Zeichen nicht erkennen, so dass keine Verbindung zum Wi-Fi hergestellt werden kann.
3. Vielleicht hat Ihr Router eine geringere Leistungsfähigkeit.
4. Vielleicht ist die Wi-Fi-Signalstärke schwach. Möglicherweise ist Ihr Router zu weit von Ihrem Gerät entfernt, oder es befinden sich einige Hindernisse zwischen dem Router und dem Gerät, so dass die Signalübertragung blockiert wird.
5. Stellen Sie sicher, dass die MAC des Geräts sich nicht auf der schwarzen Liste Ihrer MAC-Verwaltung befindet.

### Wenn die LED-Anzeige zweimal wiederholt blinkt, bedeutet dies, dass Sie keine Verbindung zum Server herstellen können.

1. Stellen Sie sicher, dass die Internetverbindung normal ist. Sie können Ihr Telefon oder Ihren PC verwenden, um sich mit dem Internet zu verbinden. Wenn Sie keinen Zugang erhalten, überprüfen Sie bitte die Verfügbarkeit der Internetverbindung.
2. Vielleicht hat Ihr Router eine geringere Leistungsfähigkeit. Die Anzahl der mit dem Router verbundenen Geräte überschreitet den Maximalwert. Bitte prüfen Sie die maximale Anzahl der Geräte, die Ihr Router unterstützen kann. Wenn die Anzahl der angeschlossenen Geräte den Maximalwert überschreitet, löschen Sie bitte einige Geräte oder ersetzen Sie den Router mit einem leistungsfähigeren Router und versuchen Sie es erneut.
3. Bitte kontaktieren Sie Ihren ISP und bestätigen Sie, dass unsere Server-Adresse nicht geschützt ist:  
cn-disp.coolkit.cc (China-Festland)  
as-disp.coolkit.cc (in Asien, außer China)  
eu-disp.coolkit.cc (in der EU)  
us-disp.coolkit.cc (in der US)

Falls keine der obengenannten Methoden das Problem löst, übermitteln Sie bitte Ihr Problem via Unterstützung & Feedback in der eWeLink App.

## Présentation du produit

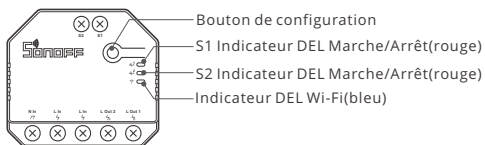

- ⚠ Le poids du dispositif est inférieure à 1 kg.  
Il est recommandé d'installer le dispositif à une hauteur inférieure à 2 m.

## Caractéristiques

Cet appareil est un commutateur intelligent Wi-Fi à 2-gang qui vous permet d'allumer/d'éteindre l'appareil à distance, de le programmer ou de le partager avec votre famille pour le contrôler ensemble.



Appli  
télécommande



Planification



Contrôle partagé



Scènes  
intelligentes



État de  
synchronisation



Surveillance  
de la puissance  
(DUALR3)



Protection contre  
les surcharges  
(DUALR3)



Avance lente



État de mise sous  
tension



Contrôle via  
LAN

## Instruction d'opération

### 1. Éteindre

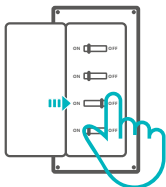

- ⚠ Pour éviter les électrocutions, prenez contact avec le revendeur ou un professionnel qualifié pour obtenir de l'aide pour l'installation et les réparations éventuelles! Veuillez ne pas toucher l'interrupteur pendant l'utilisation.



## Schéma de câblage de la lampe de contrôle:

- ① Pour activer le contrôle à double relais, S1 et S2 sont nécessaires pour connecter l'interrupteur à bouton-poussoir en mode impulsion ou l'interrupteur à bascule en mode bordure.

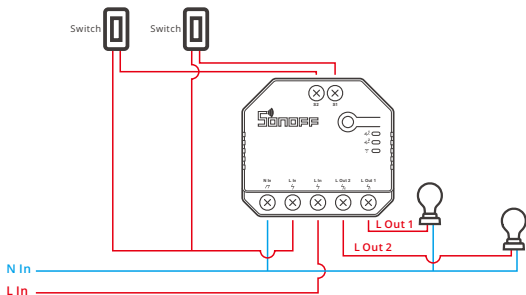

- ② Connectez les interrupteurs SPDT en mode « edge » pour obtenir un double contrôle bidirectionnel:

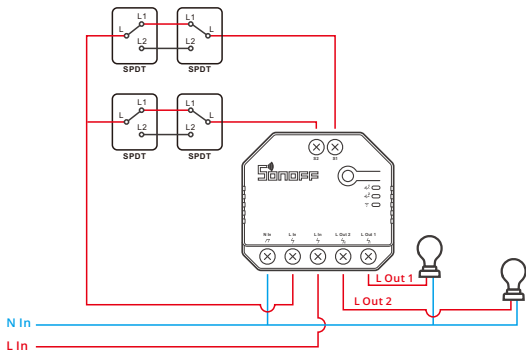

③ Connectez les capteurs à contact sec dans le mode suivant:

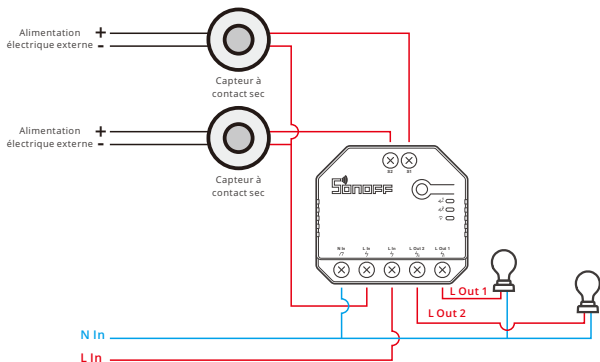

- ⚠ Assurez-vous que le fil neutre et le fil sous tension sont correctement installés.
- ⚠ Le dispositif fonctionne toujours normalement si aucun interrupteur physique n'est connecté à S1/S2.
- ⚠ Si S1/S2 est connecté à un interrupteur physique, le mode de fonctionnement correspondant doit être sélectionné dans eWeLink APP pour une utilisation normale.

### 3. Télécharger l'application

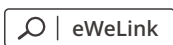

Android™ & iOS

## 4. Allumer

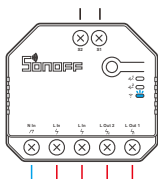

Après allumage, l'appareil entre en mode d'appairage Bluetooth lors de l'utilisation initiale, Que l'indicateur DEL Wi-Fi clignote « deux fois rapidement puis une fois rapidement ».

ⓘ L'appareil quitte le mode d'appairage Bluetooth s'il n'est pas jumelé dans les 3 minutes. Pour y revenir, appuyer longuement sur le bouton de configuration 5 secondes jusqu'à ce que l'indicateur à DEL du Wi-Fi effectue un cycle de deux éclats courts et un éclat long puis relâcher.

## 5. Ajouter l'appareil



Tapez sur « + » et sélectionnez « Appairage Bluetooth », puis suivez l'invite sur l'application.

## Mode d'appairage compatible

Si vous ne parvenez pas à entrer en mode d'appairage Bluetooth, veuillez essayer le « Mode d'appairage compatible » pour effectuer l'appairage.

Appuyez longuement sur le bouton de configuration pendant 5s jusqu'à ce que l'indicateur DEL Wi-Fi change en un cycle de deux clignotements courts et un clignotement long, puis relâchez. Appuyez longuement sur le bouton de configuration de pendant 5 secondes jusqu'à ce que le voyant DEL Wi-Fi clignote rapidement. Ensuite, l'appareil entre en mode d'appairage compatible.

**Pour le système Android :**

Appuyez sur « + » et sélectionnez « Mode d'appairage compatible » sur l'APP.

Entrez le mot de passe Wi-Fi et appuyez sur « Suivant ». Soyez patient jusqu'à ce que l'appairage soit terminé.

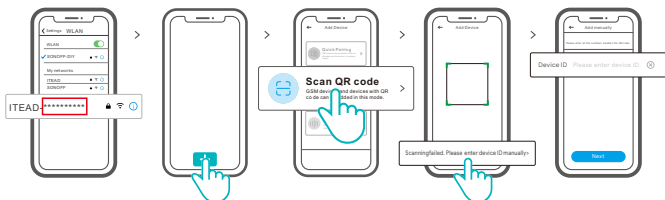
**Pour le système iOS:**

- ① Réglez l'appareil en mode de couplage, et trouvez le SSID Wi-Fi avec ITEAD-\*\*\*\*\* sur votre téléphone portable, et enregistrez les 10 derniers codes numériques (Le code numérique est l'identifiant unique de l'appareil)
- ② Retournez à l'App « eWeLink », appuyez sur « + », sélectionnez « Scanner code QR », puis appuyez sur le mot « Scannage a échoué. Veuillez entrer l'ID de l'appareil manuellement » en bas et enregistrez l'ID de l'appareil, appuyez sur « Suivant » et attendez que l'ajout soit réussi.

## Caractéristiques techniques

Modèle	DUALR3, DUALR3 Lite
Entrée	100-240V AC 50/60Hz 15A Max.
Sortie	100-240V AC 50/60Hz
Chargement Max.	2200W/10A/Gang 3300W/15A/Total
Chargement moteur	10-240W/1A
Wi-Fi	IEEE 802.11 b/g/n 2.4GHz
Systèmes d'exploitation	Android & iOS
Nombre de bandes	2
Température de travail	-10°C~40°C
Matériel	PC V0
Dimensions	54x49x24mm

## Wi-Fi Instruction d'état du voyant

Statut de l'indicateur Wi-Fi LED	Instruction d'état
Clignote (une longue et deux courtes)	Mode de appairage Bluetooth
Est toujours allumée	L'appareil est connecté avec succès
Clignote rapidement	Mode d'appairage compatible
Clignote rapidement une fois	Impossible de trouver le routeur
Clignote rapidement deux fois	Connexion réussie au routeur, mais le serveur n'est pas connecté
Clignote rapidement trois fois	Mise à jour

## Mode de fonctionnement

Une fois le couplage réussi, sélectionnez le mode correspondant parmi les modes interrupteur, moteur et compteur en fonction de l'appareil connecté. Veuillez consulter les instructions détaillées des modes de fonctionnement sur l'application eWeLink.

## Réseau de commutation

Si vous devez changer de réseau, appuyez longtemps sur le bouton d'appairage pendant 5s jusqu'à ce que le voyant lumineux Wi-Fi change en un cycle de deux clignotements courts et un clignotement long, puis relâchez et l'appareil passe en mode de appairage Bluetooth, puis vous pouvez à nouveau vous appairer.

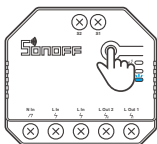

## Rétablissement des paramètres d'usine

La suppression de l'appareil sur l'application eWeLink indique que vous le restaurez aux réglages d'usine.



## Problèmes courants

### Impossible de jumeler les appareils Wi-Fi avec l'APPLI eWeLink.

1. Assurez-vous que l'appareil est en mode de jumelage.  
L'appareil quittera automatiquement le mode de jumelage s'il n'est pas jumelé dans les 3mins.
2. Veuillez activer le service de localisation sur votre téléphone portable et donner l'autorisation. Avant de choisir le réseau Wi-Fi, le service de localisation doit être activé et l'autorisation doit être donnée. L'autorisation d'obtention d'informations sur la localisation est utilisée pour obtenir des informations sur la liste des sites Wi-Fi. Si vous appuyez sur « Désactiver », le périphérique ne sera pas ajouté.
3. Assurez-vous que votre réseau Wi-Fi fonctionne sur la bande 2,4 GHz.
4. Assurez-vous que vous avez saisi un SSID et un mot de passe Wi-Fi corrects, sans caractères spéciaux.  
Un mot de passe erroné est une cause très fréquente d'échec du jumelage.
5. Il se peut que vous deviez rapprocher l'appareil du routeur pour obtenir une bonne transmission du signal lors du jumelage.
6. Essayez de jumeler l'appareil en mode compatible.

### Problèmes de périphériques Wi-Fi « hors ligne »

Veuillez vérifier les problèmes suivants à l'aide de l'état du voyant LED Wi-Fi :

Le voyant LED clignote une fois toutes les 2 secondes, ce qui signifie que vous ne parvenez pas à vous connecter au routeur.

1. Vous avez peut-être saisi un SSID et un mot de passe Wi-Fi erronés.
2. Assurez-vous que votre SSID et votre mot de passe Wi-Fi ne contiennent pas de caractères spéciaux, par exemple, les caractères hébreux, arabes. Notre système ne peut pas reconnaître ces caractères et ne parvient donc pas à se connecter au Wi-Fi.
3. Votre routeur a peut-être une capacité de charge inférieure.
4. La puissance du signal Wi-Fi est peut-être faible. Votre routeur est trop éloigné de votre appareil, ou il peut y avoir des obstacles entre le routeur et l'appareil de sorte que la transmission du signal est bloquée.
5. Assurez-vous que le MAC de l'appareil ne figure pas sur la liste noire de votre gestion des MAC.

### Le voyant LED clignote deux fois de manière répétée, ce qui signifie que vous ne parvenez pas à vous connecter au serveur.

1. Assurez-vous que la connexion Internet est normale. Vous pouvez utiliser votre téléphone ou votre PC pour vous connecter à Internet. Si vous ne parvenez pas à vous connecter, vérifiez la disponibilité de la connexion Internet.
2. Votre routeur a peut-être une faible capacité de charge. Le nombre de périphériques connectés au routeur dépasse sa valeur maximale. Vérifiez le nombre maximum de périphériques que votre routeur peut prendre en charge. Si le nombre de périphériques connectés dépasse la valeur maximale, supprimez certains périphériques ou changez de routeur et réessayez.
3. Veuillez contacter votre FAI et confirmer que l'adresse de notre serveur n'est pas blindée :  
cn-disp.coolkit.cc (Chine Continentale)  
as-disp.coolkit.cc (en Asie sauf Chine)  
eu-disp.coolkit.cc (en EU)  
us-disp.coolkit.cc (en US)

Si aucune des méthodes ci-dessus n'a permis de résoudre ce problème, veuillez soumettre votre problème via [help&feedback](#) sur l'APPLI eWeLink.

## Introduzione al prodotto

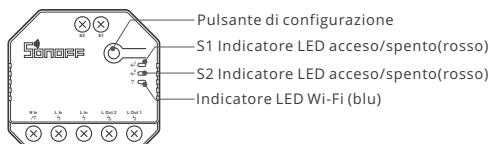

- ⚠ Il peso del dispositivo è inferiore a 1 kg.  
Si raccomanda un'altezza di installazione inferiore a 2 m.

## Caratteristiche

Questo dispositivo è un interruttore intelligente Wi-Fi a 2 bande che consente di accendere/spengere il dispositivo da remoto, programmarlo o condividerlo con la famiglia per controllarlo insieme.



Telecomando  
via APP



Programmazione



Controllo della  
condivisione



Scene intelligenti



Stato della  
sincronizzazione



Monitoraggio della  
potenza  
(DUALR3)



Protezione  
da sovraccarico  
(DUALR3)



A impulsi



Stato di accensione



Controllo LAN

## Istruzioni per l'uso

### 1. Spegnimento

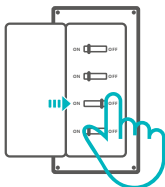

- ⚠ Per evitare scosse elettriche, consultare il rivenditore o un professionista qualificato per assistenza durante l'installazione e la riparazione!  
Non toccare l'interruttore durante l'uso.

## 2. Istruzioni per il cablaggio

### Modalità motore:

#### ① Interruttore momentaneo:

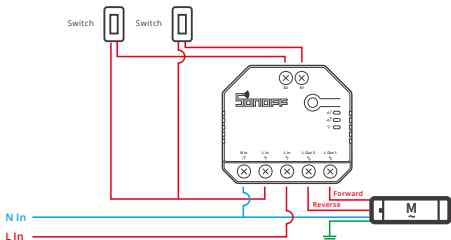

ⓘ Collegare a S1 o S2 per il controllo intelligente dei dispositivi collegati; collegare a S1 e S2 per il controllo intelligente bidirezionale.

#### ② Interruttore momentaneo a doppio relè/Interruttore a bilanciere a 3 canali:

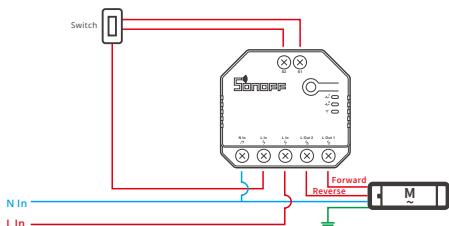

## Istruzioni per il collegamento della lampada:

- ① Per abilitare il controllo a doppio relè, S1 e S2 devono essere collegati all'interruttore a pulsante nella modalità a impulsi o all'interruttore a bilanciere nella modalità edge:

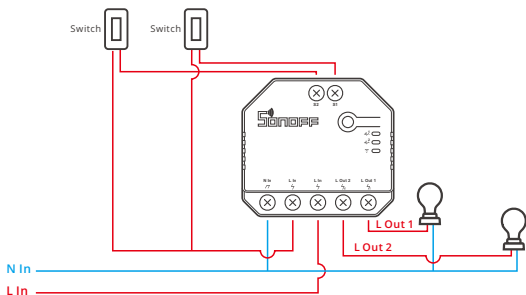

- ② Collegare gli interruttori SPDT nella modalità edge per ottenere il doppio controllo a due vie:

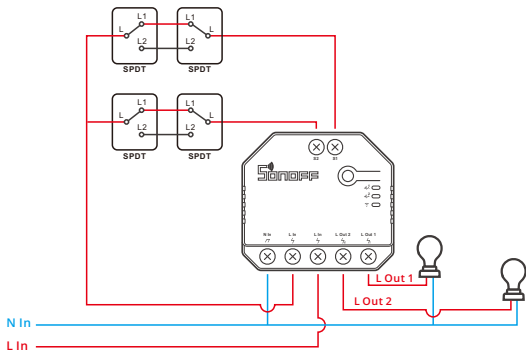

③ Collegare i sensori di contatto a secco nella seguente modalità:

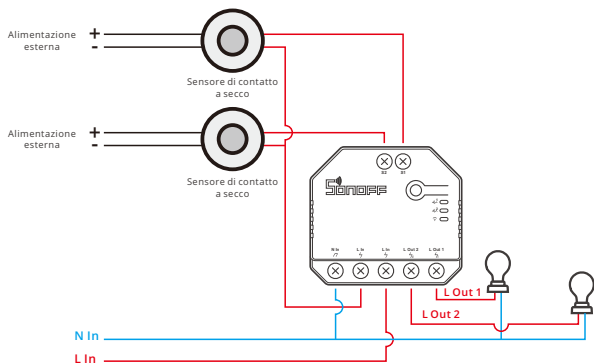

- ⚠ Assicurarsi che il collegamento del cavo di neutro e del cavo di fase sia corretto.
- ⚠ Il dispositivo lavora normalmente anche se S1/S2 non sono collegati a un interruttore fisico della luce.
- ⚠ Se S1/S2 sono collegati a un interruttore fisico della luce, è necessario selezionare la corrispondente modalità di lavoro standard nell'APP eWeLink.

### 3. Scarica la APP

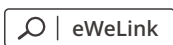

Android™ & iOS

## 4. Accensione

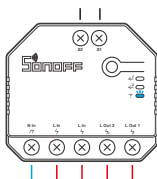

Dopo l'accensione, il dispositivo entrerà nella modalità di associazione Bluetooth durante il primo utilizzo, l'indicatore LED del Wi-Fi passa a "un ciclo di due lampeggi brevi e uno lungo".

⚠ Il dispositivo uscirà dalla modalità di associazione Bluetooth se non abbinato entro 3 minuti. Se avete necessità di effettuare nuovamente l'accesso, premere a lungo il pulsante di accoppiamento 5 sec fino a quando la spia LED del Wi-Fi lampeggia ciclicamente due volte velocemente ed una volta a lungo, quindi rilasciare.

## 5. Aggiungere il dispositivo



Toccare "+" e selezionare "Associazione Bluetooth", quindi procedere seguendo le indicazioni dell'APP.

## Modalità di accoppiamento compatibile

Se non è possibile accedere alla Modalità di associazione Bluetooth, provare con la "Modalità di accoppiamento compatibile" per eseguire l'accoppiamento.

Premere a lungo tasto di configurazione per 5 sec. fino a quando l'indicatore LED Wi-Fi inizia a lampeggiare con un ciclo di due lampeggi brevi e un lampeggio lungo e quindi rilasciarlo. Premere di nuovo a lungo tasto di configurazione per 5 sec. fino a quando l'indicatore LED Wi-Fi lampeggia rapidamente. A questo punto, il dispositivo entra in Modalità di accoppiamento compatibile.

**Per il sistema Android:**

Toccare "+" e selezionare "Modalità di accoppiamento compatibile" sull'APP. Inserire la password per il Wi-Fi e toccare "Avanti". Pazientare fino al completamento dell'accoppiamento.

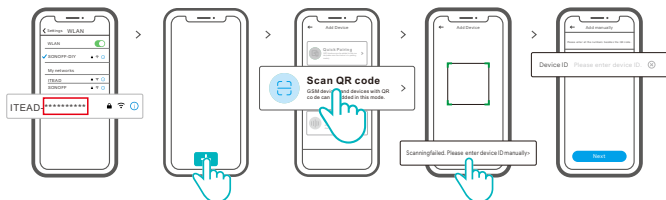
**Per il sistema iOS:**

- ① Imposta il dispositivo sulla modalità di associazione, cerca l'SSID Wi-Fi ITEAD-\*\*\*\*\* sul cellulare, e salva gli ultimi 10 codici digitali (il codice digitale è l'ID univoco del dispositivo).
- ② Torna all'app "eWeLink", tocca "+", seleziona "Scansiona codice QR", quindi tocca la frase "Scansione non riuscita". Inserisci l'ID del dispositivo manualmente in basso e salva l'ID del dispositivo; tocca "Avanti" e attendi fino a quanto l'operazione non è avvenuta con successo.

**Specifiche**

Modello	DUALR3, DUALR3 Lite
Ingresso	100-240V AC 50/60Hz 15A massima.
Uscita	100-240V AC 50/60Hz
Potenza massima.	2200W/10A/Canale 3300W/15A/Totale
Potenza motore	10-240W/1A
Standard Wi-Fi	IEEE 802.11 b/g/n 2.4GHz
Sistemi operativi	Android & iOS
Numero di canali	2
Temperatura di funzionamento	-10°C~40°C
Materiali	PC V0
Dimensioni	54x49x24mm

## Istruzioni sullo stato dell'indicatore Wi-Fi LED

Stato dell'indicatore Wi-Fi LED	Istruzioni sullo stato
Il LED blu un ciclo di due lampeggi brevi e uno lungo	Modalità di associazione Bluetooth
Il LED blu costantemente accesa	Il collegamento del dispositivo è stato eseguito correttamente
Il LED blu che lampeggia rapidamente	Modalità di accoppiamento compatibile
Il LED blu che lampeggia rapidamente una volta sola	Impossibile trovare il router
Il LED blu che lampeggia rapidamente per due volte	Il collegamento con il router è stato eseguito correttamente ma al server non è connesso.
Il LED blu che lampeggia rapidamente per tre volte	Aggiornamento

## Modalità di funzionamento

Dopo aver eseguito con successo l'associazione, selezionare la modalità corrispondente tra la modalità interruttore, motore e contatore in base al dispositivo collegato. Si prega di controllare le istruzioni dettagliate per le modalità di funzionamento sull'applicazione eWeLink.

## Rete di commutazione

Se è necessario commutare la rete, premere a lungo il pulsante di accoppiamento per 5s fino a quando l'indicatore LED Wi-Fi inizia a lampeggiare ciclicamente con 2 brevi accensioni e una più lunga e quindi si spegne. Il dispositivo entra in modalità di associazione Bluetooth ; a questo punto è possibile eseguire di nuovo l'associazione.

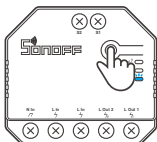

## Ripristino impostazioni di fabbrica

La cancellazione del dispositivo sull'applicazione eWeLink indica il ripristino delle impostazioni di fabbrica.



## Problemi comuni

### Impossibile abbinare i dispositivi Wi-Fi attraverso l'App eWeLink

1. Assicurarsi che il dispositivo sia in modalità di abbinamento.  
Il dispositivo uscirà automaticamente dalla modalità di abbinamento se non viene abbinato entro 3 minuti.
2. Attivare il servizio di localizzazione sul telefono cellulare e concedere il permesso.  
Prima di scegliere la rete Wi-Fi, il servizio di localizzazione deve essere attivato e il permesso deve essere stato concesso. Il permesso per le informazioni di localizzazione serve per ottenere informazioni sull'elenco Wi-Fi. Toccando "Disabilita", il dispositivo non verrà aggiunto.
3. Assicurarsi che la rete Wi-Fi utilizzi la banda a 2,4GHz.
4. Assicurarsi di aver inserito correttamente l'SSID della rete Wi-Fi e la password, senza caratteri speciali.  
È molto comune che una password sbagliata sia la causa della mancata associazione.
5. Avvicinare il dispositivo al router per permettere una buona trasmissione del segnale durante l'abbinamento.
6. Provare ad abbinare il dispositivo nella modalità compatibile.

### Problemi con i dispositivi Wi-Fi "Offline"

Lo stato dell'indicatore LED del Wi-Fi identifica i seguenti problemi:

Se l'indicatore LED lampeggia una volta ogni 2s significa che non è in grado di connettersi al router.

1. È possibile che siano stati inseriti un SSID di rete Wi-Fi e una password errati.
2. Assicurarsi che l'SSID di rete Wi-Fi e la password non contengano caratteri speciali, per esempio i caratteri ebraici e arabi. Il nostro sistema non può riconoscere questi caratteri e quindi non sarà in grado di connettersi al Wi-Fi.
3. È possibile che il router abbia una ridotta capacità di copertura.
4. Il segnale Wi-Fi potrebbe essere debole. Il router è troppo lontano dal dispositivo, o ci possono essere alcuni ostacoli tra il router e il dispositivo che bloccano la trasmissione del segnale.
5. Assicurarsi che l'indirizzo MAC del dispositivo non sia nella lista nera degli indirizzi MAC.

### Se l'indicatore LED lampeggia due volte ripetutamente significa che non riesce a connettersi al server.

1. Assicurarsi che la connessione a Internet sia regolare. È possibile utilizzare il telefono o il PC per connettersi a Internet; se non si riesce ad accedere, controllare che la connessione a Internet sia disponibile.
2. È possibile che il router abbia una ridotta capacità di copertura. Il numero di dispositivi collegati al router supera il limite massimo. Controllare il numero massimo di dispositivi che il router può gestire. Se il numero di dispositivi collegati supera il valore massimo, eliminare alcuni dispositivi o sostituire con un router più grande e riprovare.
3. Contattare il proprio fornitore di servizio internet e confermare che l'indirizzo del nostro server non sia bloccato:  
cn-disp.coolkit.cc (Cina continentale)  
as-disp.coolkit.cc (Asia tranne la Cina)  
eu-disp.coolkit.cc (EU)  
us-disp.coolkit.cc (US)

Se non è possibile risolvere il problema con nessuno dei metodi elencati, inviare una richiesta di assistenza attraverso la sezione help&feedback (assistenza e feedback) sull'app eWeLink.

## Знакомство с изделием

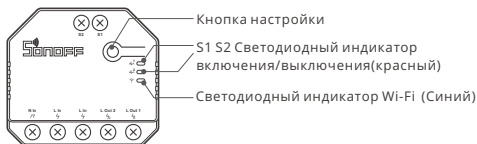

⚠ Вес устройства составляет менее 1 kg.

Рекомендуется устанавливать устройство на высоте менее 2 м.

## Функции

Данное устройство – это умный переключатель Wi-Fi на 2 группы, позволяющий дистанционно включать / выключать устройство, планировать его включение / выключение или делиться им с семьей для совместного управления.



Управ. прилож.



Расписания



Доступ д/управл.



Смарт-сюжеты



Статус синхр.



Мониторинг  
мощности  
(DUALR3)



Защита от  
перегрузки  
(DUALR3)



Регулировка



Режим  
включения



Управл. пров. сетью

## Инструкция по эксплуатации

### 1. Выключить

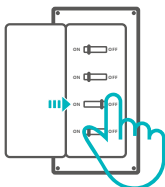

⚠ Во избежание поражения электрическим током при установке и ремонте обращайтесь за консультациями к продавцу или квалифицированному специалисту! Не касайтесь переключателя во время использования.

## 2. Инструкции по проводке

### Режим двигателя:

#### ① Быстродействующий выключатель:

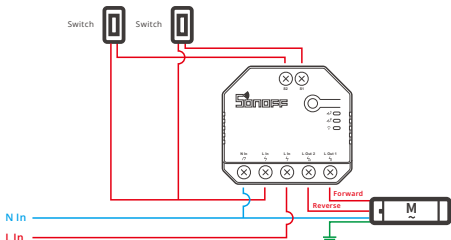

ⓘ Подключитесь к S1 или S2 для умного управления подключенными устройствами; подключитесь к S1 и S2 для двустороннего умного управления.

#### ② Двойное реле быстродействующий выключатель/3-блоков клавишный выключатель:

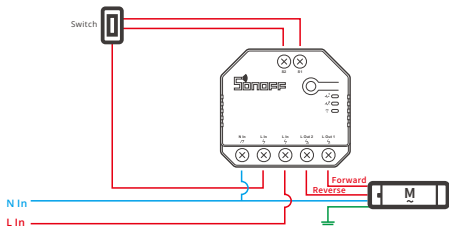

## Инструкция по подключению светильника:

- ① Для того чтобы включить двойное реле управления, для S1 и S2 необходимо подключить кнопочный выключатель в импульсном режиме или кулисный выключатель в краевом режиме:

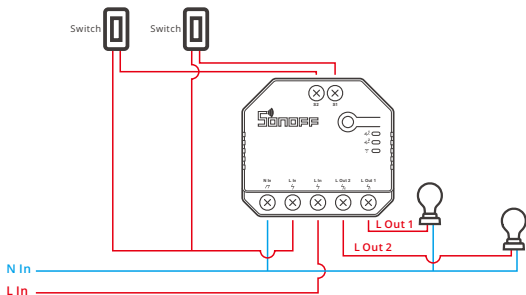

- ② Подключите выключатели SPDT в краевом режиме для достижения двойное двустороннее управление :

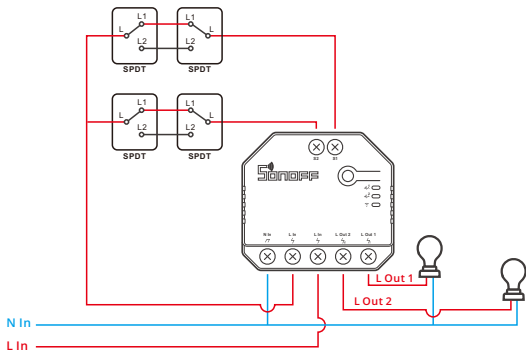

③ Подключите датчики с сухим контактом в следующем режиме:

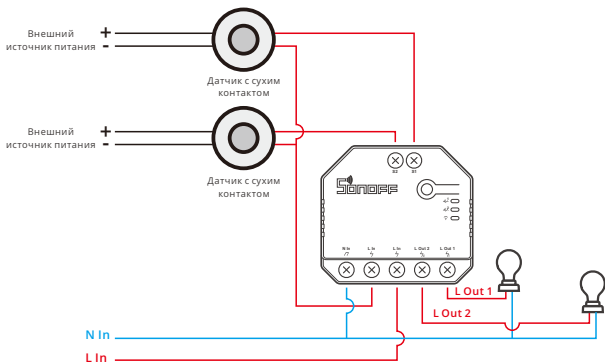

- ⚠ Убедитесь, что провод нейтрали (ноль) и провод под напряжением (фаза) подключены.
- ⚠ Если к S1/S2 не подключен физический выключатель света, то устройство по-прежнему исправно работает.
- ⚠ Если S1/S2 подключен к физическому выключателю света, для выбора нормального использования необходим соответствующий рабочий режим в eWeLink APP.

### 3. Скачать приложение

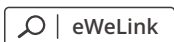

Android™ & iOS

## 4. Включить

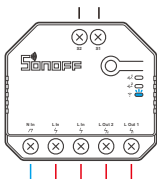

После первого включения устройство перейдет в режим сопряжения Bluetooth, светодиодный индикатор Wi-Fi начнет мигать в режиме «два раза коротко, один раз длинно».

⚠ Устройство выйдет из режим сопряжения Bluetooth, если сопряжение не будет выполнено в течение 3 минут. Если нужно войти снова, нажмите и удерживайте кнопку конфигурации 5 секунд, пока индикатор Wi-Fi не изменится по очереди на два коротких и одно длинное мигание, затем отпустите.

## 5. Добавить устройство



Коснитесь «+» и выберите «сопряжения Bluetooth», затем выполняйте действия после появления подсказки в приложении.

## Режим совместимого соединения

Если вход в режим сопряжения Bluetooth выполнить не удалось, для установки связи попробуйте «Режим совместимого соединения».

Выполняйте долгое нажатие кнопки настройки на протяжении 5 с, пока не начнет мигать светодиодный индикатор Wi-Fi — цикл работы индикатора выглядит как две короткие вспышки и одна длинная. Затем отпустите кнопку. Выполняйте долгое нажатие кнопки настройки на протяжении 5 с, пока светодиодный индикатор Wi-Fi не начнет быстро мигать. Затем устройство переходит в режим совместимого соединения.

**Для системы Android:**

Коснитесь «+» и выберите «Режим совместимого соединения» в приложении. Введите пароль Wi-Fi и коснитесь «Далее». Подождите некоторое время, пока не завершится установка соединения.

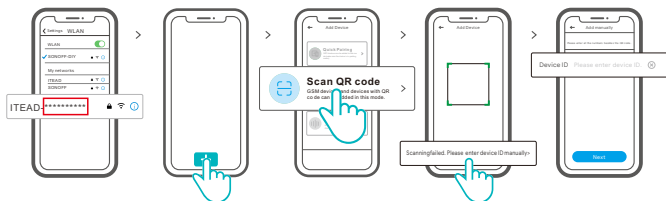
**Для системы iOS:**

- 1 Настройте режим установки соединения устройства и найдите SSID Wi-Fi с ITEAD-\*\*\*\*\* на своем мобильном телефоне, затем сохраните последние 10 цифровых кодов (цифровой код — это уникальный идентификатор устройства).
- 2 Возвратитесь в App «eWeLink», коснитесь «+», выберите «Сканировать QR-код», затем коснитесь слова «Сканирование не удалось. Введите идентификатор устройства вручную снизу», сохраните идентификатор устройства, коснитесь «Далее» и ожидайте успешного добавления.

**Технические характеристики**

Модель	DUALR3, DUALR3 Lite
входной	100-240В пер. 50/60Гц 15А Макс.
выходной	100-240В пер. 50/60Гц
Макс. нагрузка	2200W/10A/кажд 3300W/15A/Всего
двигателя нагрузка	10-240W/1A
Стандарт Wi-Fi	IEEE 802.11 b/g/n 2.4GHz
Операционные системы	Android & iOS
Число блоков	2
Рабочая температура	-10°C~40°C
Материалы	PC V0
Размеры	54x49x24 мм

## Инструкция режима светодиодного индикатора

Режим светодиодного индикатора	Описание режима
Мигает голубой светодиодная лампочка (один длинный и два коротких)	Режим Сопряжения Bluetooth
светодиодная синего цвета всегда горит	Устройство успешно подключено
светодиодная синего цвета быстро мигает	Режим совместимого соединения
светодиодная синего цвета быстро мигает один раз	Невозможно найти роутер
светодиодная синего цвета быстро мигает два раза	Успешное подключение к маршрутизатору, но серверу не подключен.
светодиодная синего цвета быстро мигает три раза	Обновление

## Режим работы

После успешного сопряжения из режима выключателя, двигателя и счетчика выберите соответствующий режим на основе подключенного устройства. Пожалуйста, ознакомьтесь с подробной инструкцией по режимам работы в приложении eWeLink.

## Переключить сеть

Если Вам необходимо переключить сеть, удерживайте кнопку сопряжения в течение 5 с. Когда светодиодный индикатор Wi-Fi изменится на цикл из двух коротких и одного длинного мигания, отпустите. Устройство перейдет в режим сопряжения Bluetooth, после чего Вы можете снова выполнить сопряжение.

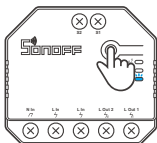

## Сброс до заводских настроек

Удаление устройства в приложении eWeLink означает, что Вы восстанавливаете его до заводских настроек.



## Стандартные проблемы

### Не удается выполнить сопряжение устройств Wi-Fi с приложением eWeLink

1. Убедитесь, что устройство находится в режиме сопряжения.  
Если сопряжение не будет выполнено в течение 3 минут, устройство выйдет из режима сопряжения автоматически.
2. Включите службу определения местоположения на Вашем мобильном телефоне и предоставьте разрешение.  
Перед выбором сети Wi-Fi необходимо включить службу определения местоположения и предоставить разрешение. Информация о местоположении используется для получения информации о списке Wi-Fi. При нажатии «Отключить» устройство не будет добавлено.
3. Убедитесь, что Ваша сеть Wi-Fi работает в диапазоне 2,4 ГГц.
4. Убедитесь, что вы ввели верный SSID и пароль Wi-Fi, без специальных символов.  
Неверный пароль является частой причиной сбоя сопряжения.
5. Для хорошей передачи сигнала при сопряжении Вы можете поднести устройство к роутеру.
6. Попробуйте выполнить сопряжение устройства в совместимом режиме.

### Проблемы с устройством Wi-Fi в «офлайн» режиме

Проверьте следующие проблемы в соответствии со статусом светодиодного индикатора Wi-Fi:

Светодиодный индикатор мигает каждые 2 с, что означает, что Вы не можете подключиться к роутеру.

1. Возможно, Вы ввели неверный SSID и пароль Wi-Fi.
2. Убедитесь, что Ваш SSID и пароль Wi-Fi не содержат специальных символов, например иврита, арабских символов. Наша система не может распознать эти символы, что приводит к сбою подключения Wi-Fi.
3. Возможно, у Вашего роутера меньшая пропускная способность.
4. Возможно, сигнал Wi-Fi слабый. Ваш роутер слишком далеко от устройства, или между роутером и устройством могут находиться препятствия, мешающие передаче сигнала.
5. Убедитесь, что MAC-адреса устройства нет в черном списке Вашего управления MAC-адресами.

### Светодиодный индикатор мигает дважды и повторяется, что означает, что Вы не можете подключиться к серверу.

1. Проверьте исправность подключения к Интернету. Вы можете использовать Ваш телефон или компьютер для подключения к Интернету, в случае отказа в доступе проверьте наличие подключения к Интернету.
2. Возможно, у Вашего роутера низкая пропускная способность. Число подключенных к роутеру устройств превышает максимальное значение. Проверьте максимальное число устройств, которое может поддерживать Ваш роутер. Если число подключенных устройств превышает максимальное значение, удалите некоторые устройства или замените роутер на более мощный и повторите попытку.
3. Обратитесь к Вашему интернет-провайдеру и убедитесь, что адрес нашего сервера не защищен:  
cn-disp.coolkit.cc (Материковый Китай)  
as-disp.coolkit.cc (в Азии, кроме Китая)  
eu-disp.coolkit.cc (в EU)  
us-disp.coolkit.cc (в US)

Если ни один из вышеперечисленных методов не решил проблему, отправьте сообщение о проблеме через «Помощь и обратная связь» в приложении eWeLink.

## Introdução ao produto

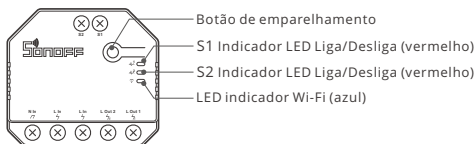

- ⚠ O peso do dispositivo é inferior a 1 kg.  
Recomenda-se uma altura de instalação inferior a 2 m.

## Funções

Este dispositivo é um interruptor inteligente Wi-Fi de 2 saídas que permite ligar /desligar dispositivos remotamente, programá-los para ligar / desligar ou compartilhá-lo com sua família para controlar juntos.



Controle pelo aplicativo



Programador de tempo



Compartilhar controle



Cenas inteligentes



Status de sincronização



Monitoramento de energia (DUALR3)



Proteção de sobrecarga (DUALR3)



Modo de avanço



Estado de inicialização



Controle LAN

## Instrução de Operação

### 1. Desligar

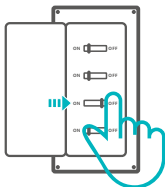

- ⚠ Para evitar choques elétricos, por favor consulte o seu distribuidor ou um profissional qualificado para auxiliar na instalação e reparo. Por favor não toque no painel durante o uso.

## 2. Instruções de instalação

### Modo motor:

#### ① Interruptor momentâneo:

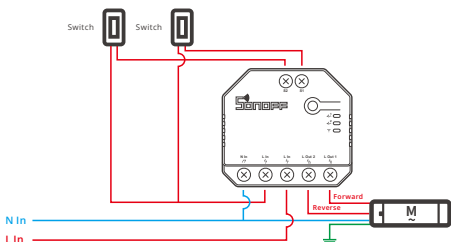

⚠ Conecte-se a S1 ou S2 para controle inteligente dos dispositivos conectados; conecte-se a S1 e S2 para controle inteligente bidirecional

#### ② Interruptor momentâneo de relé duplo/Interruptor de luz oscilante de 3 saídas:

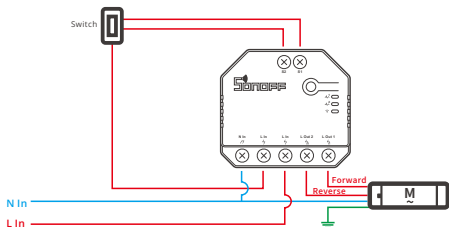

## Instrução para instalação de lâmpadas:

- ① Para habilitar o controle de relé duplo, S1 e S2 são necessários para conectar a chave de botão no modo de pulso ou a chave oscilante no modo de borda:

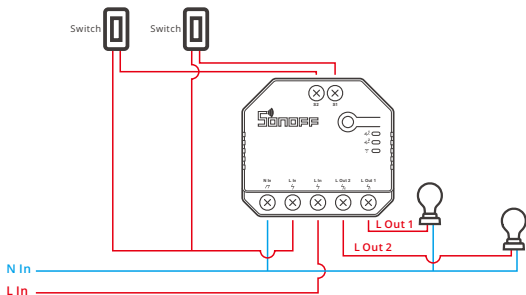

- ② Conecte os interruptores SPDT no modo de borda para alcançar o controle bidirecional duplo:

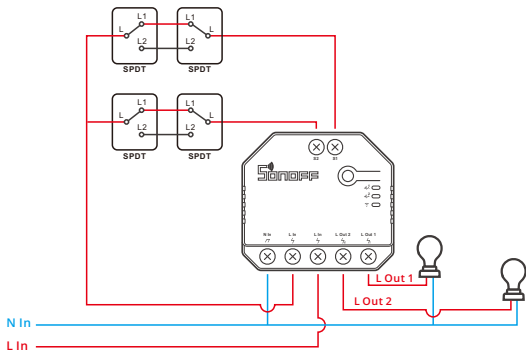

③ Conecte os sensores de contato seco no seguinte modo:

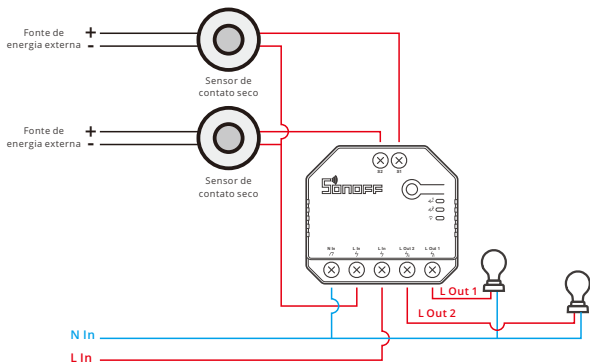

- ⚠ Certifique-se de que os cabos neutro e fase estejam conectados corretamente.
- ⚠ O dispositivo ainda funciona normalmente se nenhum interruptor de luz física estiver conectado a S1 / S2.
- ⚠ Se S1 / S2 estiver conectado a um interruptor de luz físico, o modo de trabalho correspondente é necessário no eWeLink APP para selecionar para uso normal.

### 3. Baixe o APP

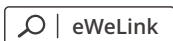

Android™ & iOS

## 4. Ligue

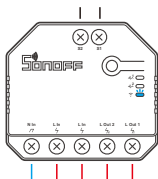

Após ligar o aparelho entrará em modo de emparelhamento Bluetooth durante o primeiro uso. O indicador LED Wi-Fi mudará para um ciclo de dois flashes curtos e um longo.

⚠ O aparelho irá sair do modo de emparelhamento Bluetooth se a conexão com o Wi-Fi não for feita em até 3 minutos. Se você queira entrar nesse modo, por favor pressione botão de emparelhamento 5 s até que o indicador LED do Wi-Fi mude para um círculo de dois flashes curtos e um longo em seguida solte.

## 5. Adicione o aparelho

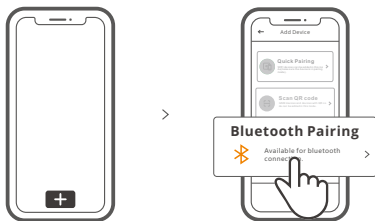

Toque "+" e selecione "Emparelhamento Bluetooth" então prossiga seguindo as instruções do aplicativo.

## Modo de pareamento compatível

Caso falhar ao entrar no modo de emparelhamento Bluetooth, por favor tente o "modo de pareamento compatível" para parear.

Pressione botão de configuração por 5 segundos até o indicador LED Wi-Fi mudar para um ciclo de dois flashes curtos e um longo e solte. Pressione botão de configuração por 5 segundos novamente até o indicador LED Wi-Fi pisque rapidamente. Então o dispositivo entrará em modo de pareamento compatível.

**Para sistema Android:**

Toque "+" e selecione "Modo de pareamento compatível" no aplicativo. digite a senha do Wi-Fi e clique em "Próximo". Espere até que o pareamento esteja completo.

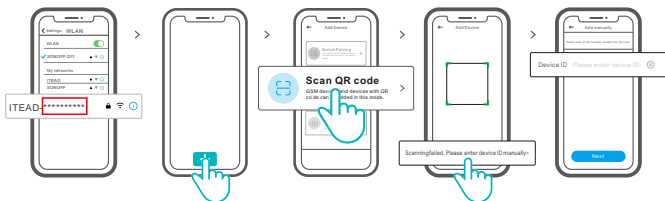
**Para sistema iOS:**

- Defina o dispositivo para o modo de emparelhamento, localize o SSID Wi-Fi com ITEAD - \*\*\*\*\* no seu celular e salve os últimos 10 códigos digitais (O código digital é o ID exclusivo do dispositivo).
- Volte para o aplicativo "eWeLink", toque em "+", selecione "Digitalizar código QR" e toque na palavra "Falha na digitalização". Digite o ID do dispositivo manualmente "na parte inferior e salve o ID do dispositivo, toque em "Avançar "e aguarde até que a adição seja bem-sucedida.

## Parâmetros do produto

Modelo	DUALR3, DUALR3 Lite
Entrada	100-240V AC 50/60Hz 15A Máx.
Saída	100-240V AC 50/60Hz
Carga Máx.	2200W/10A/Grupo 3300W/15A/Total
Carga motor	10-240W/1A
Wi-Fi	IEEE 802.11 b/g/n 2.4GHz
Sistema de operação	Android & iOS
Número de saídas	2
Temperatura de trabalho	-10°C~40°C
Material	PC V0
Dimensão	54x49x24mm

## Instruções do status do indicador LED Wi-Fi

Status do indicador LED	Descrição de status
LED azul Piscando (um flash longo e dois curtos)	Modo de emparelhamento Bluetooth
LED azul acesa	O dispositivo foi conectado com sucesso
LED azul pisque rapidamente	Modo de pareamento compatível
LED azul pisca rapidamente uma vez	Não foi possível encontrar o roteador
LED azul pisca rapidamente duas vezes	Conectou-se ao roteador, mas falhou ao se conectar ao servidor
LED azul pisca três vezes rapidamente	Atualizando

## Modo de trabalho

Após o emparelhamento, selecione o modo correspondente entre os modos interruptor, motor e medidor de acordo com o dispositivo conectado. Por favor, verifique as instruções detalhadas para os modos de trabalho no aplicativo eWeLink.

## Mudar rede

Se você precisar alterar a rede, pressione e segure o botão de emparelhamento por 5s até que o indicador LED Wi-Fi mude em um ciclo de duas piscadas curtas e uma longa e solte, então o dispositivo entra no modo de emparelhamento Bluetooth e você pode emparelhar novamente.

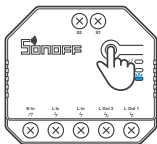

## Redefinição de fábrica

Excluir o dispositivo no aplicativo eWeLink indica que você o restaurou para a configuração de fábrica.



## Problemas comuns

### Falha ao emparelhar dispositivos Wi-Fi com eWeLink APP

1. Certifique-se de que o dispositivo esteja no modo de emparelhamento.  
O dispositivo sairá automaticamente do modo de emparelhamento se não for emparelhado em 3 minutos.
2. Por favor, ligue o serviço de localização no seu celular e dê a permissão.  
Antes de escolher a rede Wi-Fi, o serviço de localização deve ser ligado e a permissão concedida. A permissão de informações de localização é usada para obter informações da lista de Wi-Fi. Se você tocar em "Desativar", o dispositivo não será adicionado.
3. Certifique-se de que sua rede Wi-Fi funciona na banda de 2,4 GHz.
4. Certifique-se de inserir um SSID e senha de Wi-Fi corretos, sem caracteres especiais.  
Uma senha errada é um motivo muito comum para falha de emparelhamento.
5. Você pode aproximar o dispositivo do roteador para uma boa transmissão do sinal durante o emparelhamento.
6. Por favor, tente emparelhar o dispositivo no modo compatível.

### Problemas "off-line" de dispositivos Wi-Fi

Verifique os seguintes problemas pelo status do indicador LED de Wi-Fi:

O indicador LED pisca uma vez a cada 2s significa que você não conseguiu se conectar ao roteador.

1. Talvez você tenha inserido um SSID e senha de Wi-Fi errados.
2. Certifique-se de que o SSID e a senha do Wi-Fi não contenham caracteres especiais, por exemplo, hebraico e caracteres árabes. Nosso sistema não consegue reconhecer esses caracteres, por isso falham ao se conectar ao Wi-Fi.
3. Talvez seu roteador tenha uma capacidade de carga inferior.
4. Talvez a intensidade do sinal Wi-Fi seja fraca. O seu roteador está muito longe do seu dispositivo ou pode haver alguns obstáculos entre o roteador e o dispositivo e a transmissão do sinal é bloqueada.
5. Certifique-se de que o MAC do dispositivo não esteja na lista negra de seu gerenciamento de MAC.

### O indicador LED pisca duas vezes repetidamente significa que você não conseguiu se conectar ao servidor.

1. Certifique-se de que a conexão com a Internet esteja normal. Você pode usar seu telefone ou PC para se conectar à Internet e, se não conseguir acessar, verifique a disponibilidade da conexão à Internet.
2. Talvez seu roteador tenha baixa capacidade de carga. O número de dispositivos conectados ao roteador excede seu valor máximo. Verifique o número máximo de dispositivos que seu roteador pode transportar. Se o número de dispositivos conectados exceder o valor máximo, exclua alguns dispositivos ou troque um roteador maior e tente novamente.
3. Entre em contato com o seu ISP e confirme se o endereço do nosso servidor não está protegido:  
cn-disp.coolkit.cc (China Continental)  
as-disp.coolkit.cc (na Ásia, exceto China)  
eu-disp.coolkit.cc (na UE)  
us-disp.coolkit.cc (nos EUA)

Se nenhum dos métodos acima resolveu o problema, envie seu problema por meio de ajuda e feedback no aplicativo eWeLink.

## FCC Warning

Changes or modifications not expressly approved by the party responsible for compliance could avoid the user's authority to operate the equipment.

This device complies with part 15 of the FCC Rules. Operation is subject to the following two conditions: (1) This device may not cause harmful interference, and (2) this device must accept any interference received, including interference that may cause undesired operation.

### **FCC Radiation Exposure Statement:**

This equipment complies with FCC radiation exposure limits set forth for an uncontrolled environment. This equipment should be installed and operated with minimum distance 20cm between the radiator & your body. This transmitter must not be co-located or operating in conjunction with any other antenna or transmitter.

### **Note:**

This equipment has been tested and found to comply with the limits for a Class B digital device, pursuant to part 15 of the FCC Rules. These limits are designed to provide reasonable protection against harmful interference in a residential installation. This equipment generates, uses and can radiate radio frequency energy and, if not installed and used in accordance with the instructions, may cause harmful interference to radio communications. However, there is no guarantee that interference will not occur in a particular installation. If this equipment does cause harmful interference to radio or television reception, which can be determined by turning the equipment off and on, the user is encouraged to try to correct the interference by one or more of the following measures:

- Reorient or relocate the receiving antenna.
- Increase the separation between the equipment and receiver.
- Connect the equipment into an outlet on a circuit different from that to which the receiver is connected.
- Consult the dealer or an experienced radio/TV technician for help.

Hereby, Shenzhen Sonoff Technologies Co., Ltd. declares that the radio equipment type DUALR3, DUALR3 Lite are in compliance with Directive 2014/53/EU. The full text of the EU declaration of conformity is available at the following internet address:

**<https://sonoff.tech/usermanuals>**



The logo features the word "SONOFF" in a bold, black, sans-serif font. Above the letter "O" is a stylized wireless signal icon consisting of three curved lines of increasing size, representing radio waves.

**Shenzhen Sonoff Technologies Co., Ltd.**

1001, BLDG8, Lianhua Industrial Park, shenzhen, GD, China  
ZIP code: 518000 Website: sonoff.tech

MADE IN CHINA

